

Tunnel till marinmuseet monteringsklar

Nu pågår montering under vatten

Nu är tunneln i plast till Nya Marinmuseet färdigbyggd i plastverkstaden.

Fyra tunnelsektioner på totalt 20 meter och 2 nedstigningsschakt på vardera 4x4 meter har byggts i GRP-sandwich enligt samma princip som minröjningsfartygen.

Höjden på tunneln blir nära 2:20

meter. I schakten finns också handkapphissar och spiraltrappor.

I varvets åtagande ingår detaljkonstruktion, tillverkning, montering samt installation av all utrustning, såsom belysning, brandlarmssystem, informationssystem etc. Dessutom avslutningsvis besiktning och funktionskontroll.

Besköda ett gammalt vrak

Från tunneln ska museibesökarna studera det sänkta skeppet Göta Lejon, som byggdes på varvet och sjösattes 1702. 1754 sänktes skeppet mellan Stumholmen och Laboratorieholmen och har legat där sedan dess.

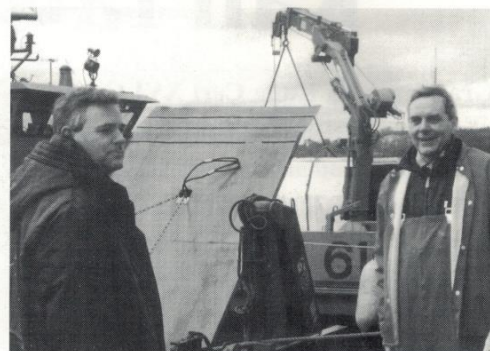

Varvets produktionsledare Sten Svensson och dykledaren Lenart Karlsson förbereder montering av sektionerna.

Montering av dykare

Måndagen den 2 december började transporten av tunnelsektionerna till Marinmuseet. Där sänks de ner i vattnet för att sektion efter sektion placeras och monteras i ett utrymme under museet, ett arbete som utförs av dykare med alldeles speciella kunskaper.

I skrivande stund har ungefär halva tunneln monterats.

Sektionerna, som är flytande i sig, fylls med bly och sänks därefter ner i vattnet

-Det gäller att laborera och väga av så det flyter rätt, säger Svante Rosén. Utrymmet är också mycket trångt - upptill och nedtill sam-

manlagt ca 1 dm - så det gäller att hålla tungan rätt i munnen, men allt har gått bra så här långt.

-Tanken är att samtliga sektioner ska vara fixerade och monterade före jul, säger Svante Rosén. Då ska också blyballasten vara uttagen och vattnet utpumpat så att tunneln kan torka.

Därefter är det dags för målning och montering av utrustning.

Funktionskontroller sker i slutet av mars. I april skall tunneln vara klar.

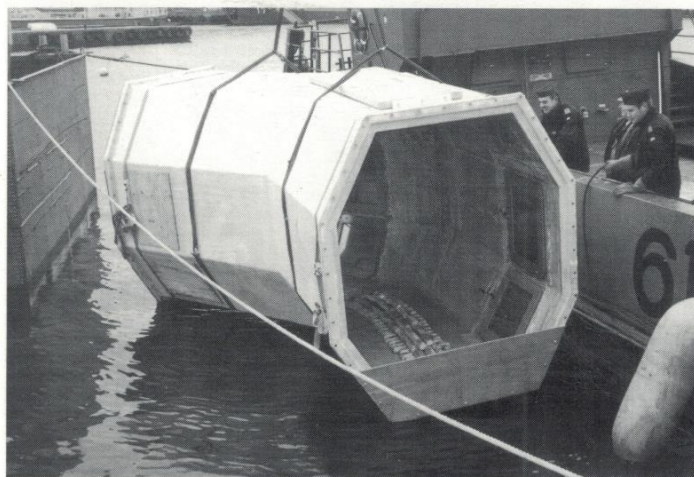

Plastfärdig tunnelsektion, fylld med bly...

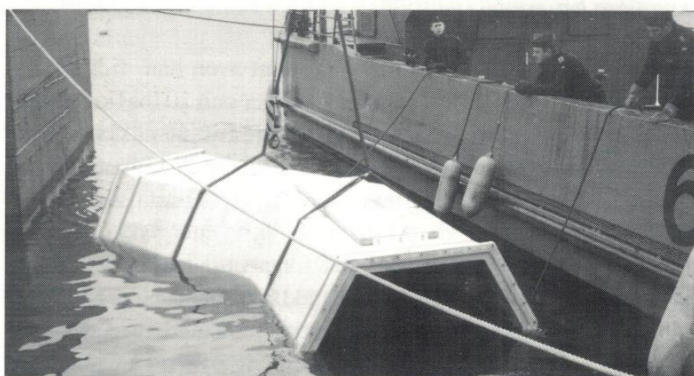

... som sänks ned för att slutligen placeras under Marinmuseet och monteras ihop med övriga sektioner och schakt.

Klar ser tunneln ut enligt skissen nedan.

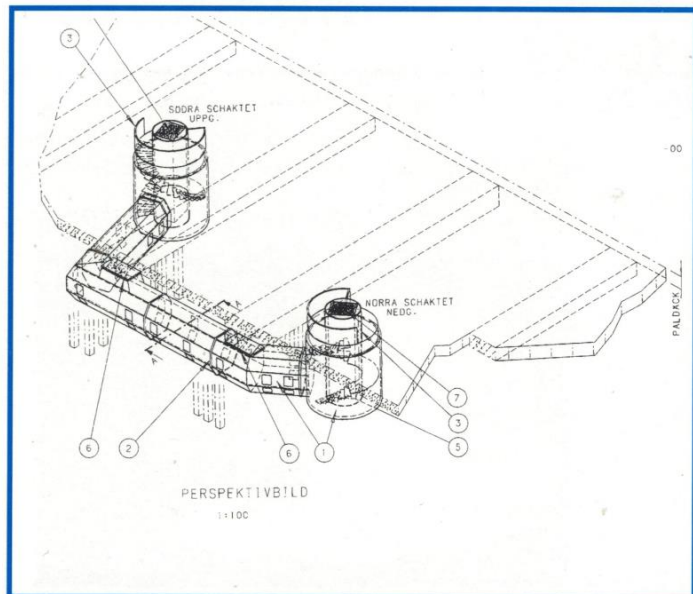



Sektionerna till vraktunneln provmonteras i kompositverkstaden



Sten Svensson och Svante Rose'n inspekterar vraket av örlogsskeppet Prins Carl

Skeppet var planerat att heta Wenden men döptes till Sverige vid stapelavlöpningen/sjösättningen 1684. Namnändrades till Göta Rike den 4 mars 1685, men namnändrades återigen till Prins Carl den 21 oktober 1694. Prins Carl var det namn hon sedan bar resten av sin verksamma tid som örlogsskepp.



Vraket som vilar under museet är örlogsskeppet Prins Carl från 1684

Foto Marinmuseum



Interiör från vraktunnelns insida

Foto Marinmuseum